

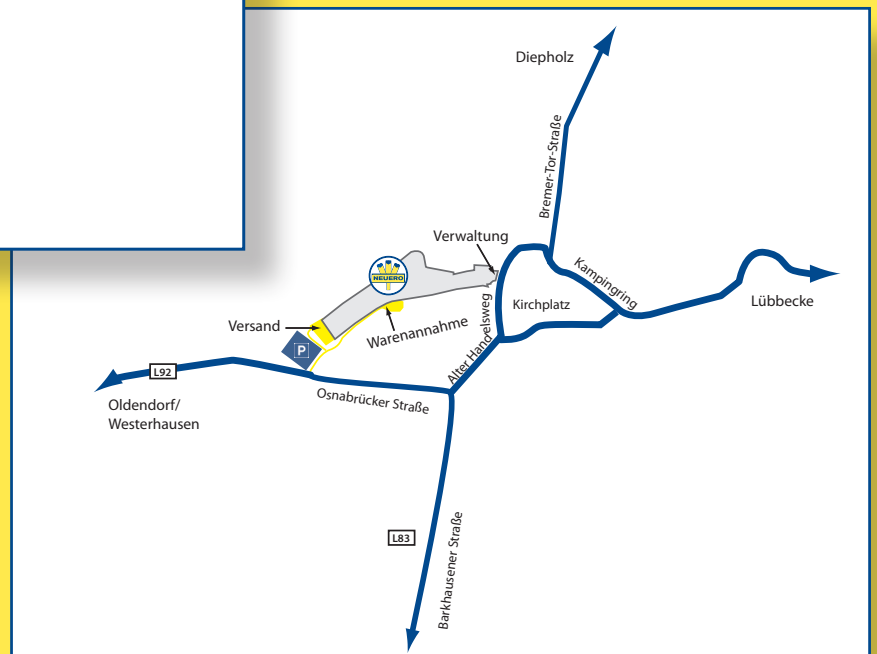

So finden Sie zu uns . . .

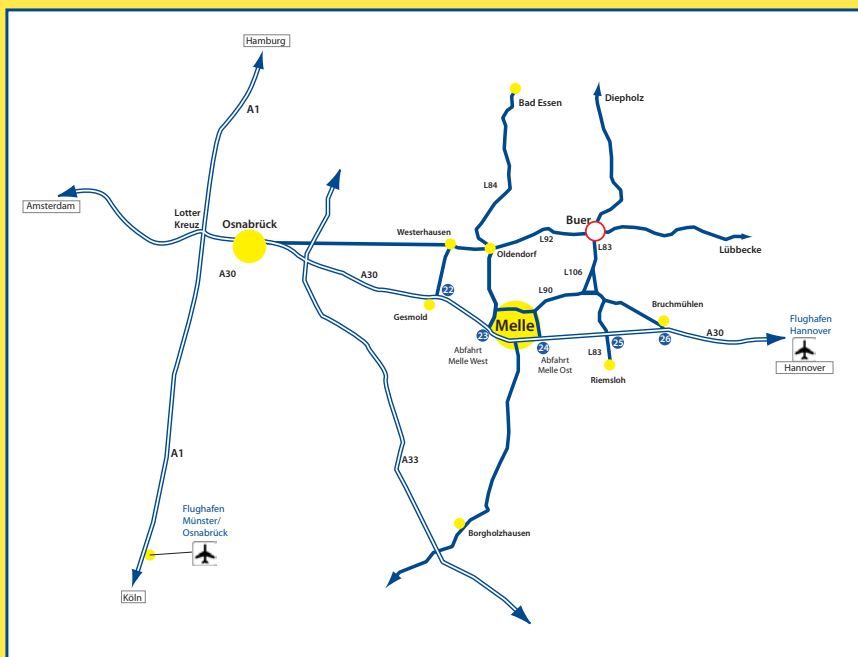

NEUERO tarjoaa Sinulle kaiken, mitä tarvitset viljan käsittelyyn: säilytykseen ♦ puhdistukseen ♦ kuivaukseen viilennykseen ♦ ilmastukseen ♦ mjauhamiseen



NEUERO Farm- und Fördertechnik GmbH
 Alter Handelsweg 11 · 49328 Melle
 Tel. +49 (0)5427 9270-0 · Fax +49 (0)5427 9270-140
 info@neuero-farm.de · www.neuero-farm.de

Der Getreide-Fülliner

Jälleenmyyjä:
 Agrok Oy www.agrok.fi



Der Getreide-Fülliner

Tuotteemme

Kuljetuksesta rehustukseen
Kokonaiskuva tuotteistamme



NEUERO
FARM- UND FÖRDERTECHNIK



**NEUERO imupaine viljalietso
ZGSD / BGSD**

Viljalietso sulkusyöttimellä, vaihde moottorilla ja virtauksen ohjausmoottorilla (versioissa ZGSD 1700 suoravaihte), Täydellinen kiilahihnaveto (versioissa BGSD 120 ja 130), imuerotin, imueroittimen liitäntäputki, ilmaletku, tähti-kolmio-kytkin puhaltimen moottorin ja vaihde moottorin kytkinsuojalla.
Kapasiteetti: 7,0 -20 t / h (750 kg / m³),
Sähkömoottori: 7,5 - 22 kW



NEUERO traktorikäyttöinen korkean kapasiteetin viljalietso PTO

Traktorilietso imu-painekuljetukseen.
Kapasiteetti: 18 t / h (750 kg / m³) asti.



NEUERO korkean kapasiteetin viljalietso sulkusyöttimellä ZG / BG

Viljalietso sulkusyöttimellä, vaihde moottorilla ja virtauksen ohjausmoottorilla (ZG 1700 + ZG 1900 suoraveto),(BG 120 ja BG 130 kiilahihnaveto), syöttösuppilo U800 ja tähti-kolmio kytkin, lietso ja vaihde moottori moottorin kytkinsuojalla (BG 130 automaattinen tähti-kolmio-kytkin, ZG 1700 + ZG 1900 CEE-pistoke 32 A), siirrettävä malli, kapasiteetti: 17-31 t / h (750 kg / m³)
Sähkömoottori: 7,5 - 22 kW



**NEUERO viljalietso injektorilla
BG / IG**

Viljanpuhallukseen. Sisätiloihin asennettava puhallin moottorilla, ampeerimittarilla tähti-kolmio-kytkimellä ja moottorin suojakytkimellä, CEE-pistoke 16 A, ilman injektoria (mekaaninen syöttölaite). (BG 80 lietson kanssa käytetään tehonsäädössä ilman kuristusläppää injektorin kanssa). Kapasiteetti: 4,0 -7,4 t / h (750 kg / m³) Sähkömoottori: 4,0 - 7,5 kW



NEUERO siirrettävä viljaruuvi mallit S 150 ja S 200 Gigant

Helopsti siirrettävissä ja purettavissa. kiilahihnaveto, ilmarenkaat, korkeussäädeltävä kuljetusrunko
Kapasiteetti: S 150 n. 15-25 t / h,
S 20 n. 40-50 t / h
Sähkömoottorit: 4,0 -7,5 kW



NEUERO Siirrettävä viljaruuvi GK

Kolmiomainen syöttösuppilo kahdella kuljetus pyörällä, syötön säätö, sisäänrakennettu ja suojattu moottori, kiilahihnaveto, suojavarusteet, alalaakeri, 0,5 m pitkä purkuputki U 150, 100% galvanoidut osat.
Kapasiteetti viljalla: 26 t / h (750 kg / m³) asti.
Sähkömoottorit: 2,2 -5,5 kW



NEUERO Ruuvikuljetin vaunun takalaitaan NVS

Perävaunun viljaluukun yhteyteen kiinnitettävä kuuma-galvanoitu viljaruuvi. Hydrauliveto. Viljan, rakeisen lannoitteen yms. irtotavaran siirtoon.

Varustettu hydraulimoottorilla (ylhällä), 2 hydrauliletkulla ja käyttöventtiilillä.

Kapasiteetti viljalla: 18 t / h (750 kg / m³) asti

Kuljetuspituus 3 m tai 4 m

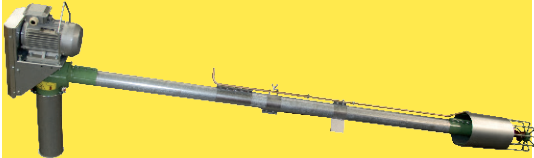

NEUERO Ruuvikuljettimet mallit S 100, S 120, S 150

Galvanoitu, päältä ja alhaalta maalattu, Moottori N = 1,440 min⁻¹ (400 V, 50 Hz), Kiilahihnaveto, Oikeakätinen pyörintä, kairan/spiraalin pää 0,5 m, Sähkömoottorit: 1,5 -5,5 kW



NEUERO ruuvikuljettimet mallit S 150 I, S 200 I, S 250 I, S 300 I

Perusgalvanoitu, moottori N = 1,440 min⁻¹ (400 V, 50 Hz), tukilaakerit, laippakiinnitys, kiilahihnaveto, oikeakätinen pyörintä, Sähkömoottorit: 1,5 -15 kW



NEUERO Vaakataso ruuvikuljettimet TS

vaakakuljetukseen (kaltevuus max. 10 °).

Kuljetuspituus 32 m saakka, 100% galvanoitu, Kapasiteetti viljalla: 20-60 t / h (750 kg / m³), kiilahihnaveto.

Sähkömoottorit: 1,5 -11 kW



NEUERO ketjulevaattori malli NK

Kuumasinkitty, Ketjulettorit toimitetaan kokoamattomina, soveltuvat ulkokäyttöön, kuljetuskaltevuus max. 45 °, kokonaiskorkeus 16 m asti.

Kapasiteetti viljalla: 20-40 t/h (750 kg m³), vaihdemoottori: 3,0 - 7,5 kW



NEUERO kuppielevaattorit

Yksittäinen tai kaksoiselevaattori.

Tarkistusluukku, lastausyhde, tyhjennysyhde, pohjalliset kupit, vaihdemoottori kiinnikellä, takaisinpyörinnan esto, maalattu ja/tai galvanoitu.

Kokonaiskorkeus 25 m asti,

Kapasiteetti viljalla: 20-160 t/h

(750 kg/m³), Sähkömoottorit: 0,75-15,0 kW

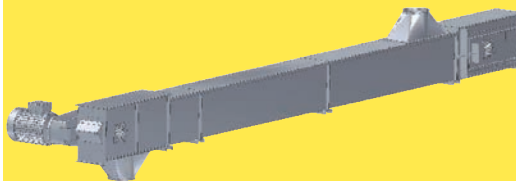

NEUERO Ketjukuljettimet

Kapasiteetti viljalla: 5 - 160 t / h (750 kg / m³).

Kokonaispituus 60 m asti.

Sähkömoottori: 1,5 -15 kW





NEUERO siirrettävä viljan puhdistuslaite malli AR

Viljaruuvi GK, asennetulla WR esipuhdistimella, käyttövalmis, kuljetusrungolla.
Kapasiteetti viljalla: 10-25 t / h (750 kg/m³),
Sähkömoottori: 0,75 - 2,2 kW



NEUERO esipuhdistin malli WR

Ilmanerottimella viljan esipuhdistukseen. Poistoilman suodatin mahdollinen.
Kapasiteetti (suoraan puimurista): 12-50 t/h,
Sähkömoottori: 0,75 -5,5 kW.



NEUERO rumpulajittelija malli NSR

Viljalle, maissille, auringonkukansiemenille, herneille ja pavuille. Lajittelee 3 jakeeseen kaksoisseulan (kaksi rumpua sisäkkäin) kautta.
Puhdistuskapasiteetti 8-20 t /h, moottori teho 0,37 kW Vaihde moottori ja kiilahihnaveto.



NEUERO UniSeed

Valmistettu galvanoidusta teräksestä. Seuloilla laadukas kumipallopuhdistus. Seulat ovat tehokkaita ja niiden vaihto on helppoa. Koneenkäynti on hiljaista ja hyvin värinätöntä.

Kapasiteetti:

Vehnän esipuhdistus 30 t / h
Vehnän hienopuhdistus 4 t / h
Seulan leveys 1,000 mm
Seulan pinta-ala 4 m²
Seulojen määrä 4 kpl
Seulojen moottori 0,75 kW
Tuulettimen moottori 1,1 kW
Syöttimen moottori, 2,2 kW



NEUERO Valssimylly

- ◆ korkea Jauhatuskapasiteetti
- ◆ alhainen energiankulutus
- ◆ Kahdella tai kolmella valsilla
- ◆ käyttäjäystävällinen
- ◆ kompakti rakenne
- ◆ Helppo käyttää
- ◆ Puhdistus, jauhatus & sekoitus



NEUERO RVO mylly ilman puhallinta

Energiatehokas, suuri seulapinta-ala. Korkeussäädettävä runko 480-750 mm, syöttöyhte 150 mm, vakiona magneetti levy syöttimessä, vasarat karkaistua jousiterästä, Jauhatuskapasiteetti 900-5100 kg / h, Sähkömoottori: 7,5 ja 22 kW.

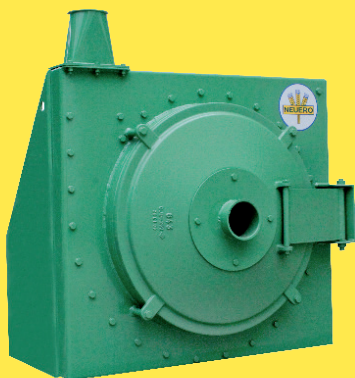

NEUERO Radiaali puhaltava mylly, malli RVS / RSI

- ◆ väysautomaattinen syötön säätö
- ◆ kuljetus pituus jopa 100m
- ◆ imevä / syöttökapasiteetti tyypillä RVS alkaen 550 kg / h - 1050 kg / h, kapasiteetti tyypillä RSI alkaen 1000 kg / h - 2500 kg / h



NEUERO Eräsekoitin malli Uni-Mix

Uni-Mix sekoitin sopii lähes kaikkien jauhomaisten tai rakeistettujen raaka-aineiden sekoittamiseen. Voidaan toimittaa kolmea kokoa: 500 kg, 1000 kg ja 1500 kg, riippuen tarpeesta ja rehun kulutuksesta. Vaihdemoottori 2,5 -5,5 kW.



NEUERO Pystysekoitin, malli FAM, FAV

FAM-sekoitin sopii lähes kaikkien jauhomaisten tai rakeistettujen raaka-aineiden sekoittamiseen. Suppilon kautta on mahdollista lisätä sekoittimeen pienempiä määriä rehun lisäkomponentteja. Sekoittimen moottori (2,2 ja 5,5 kW). Kapasiteetti 600-1.800 kg (600 kg / m³).

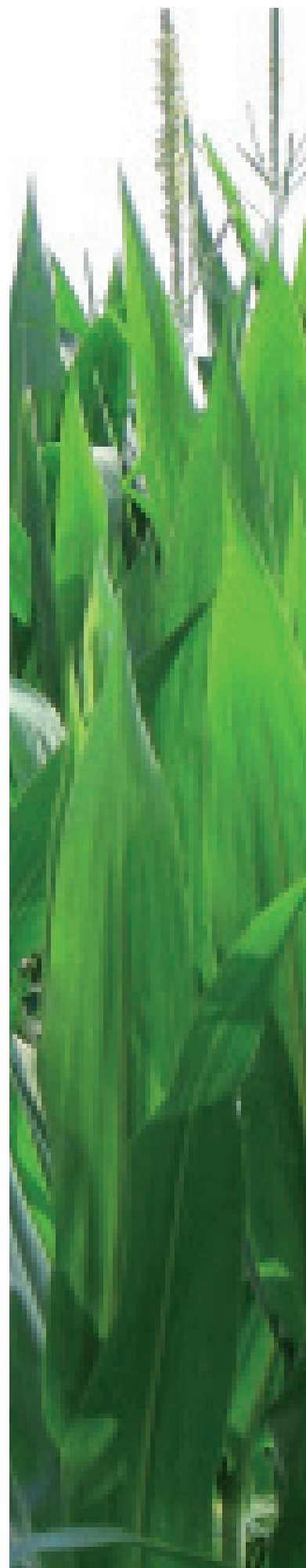



NEUERO GRP Rehuseosten varastointi sillo SIA

Valmistettu lasikuidusta (GRP), hyvinpuhdistuva siilomateriaali, täyttöasteen osoitin, kuumagalvanoitu tukirunko, integroitu täyttöputkisto ja Ilmanvaihtojärjestelmä, tiavuus: 6,0 ja 31 m³ (600 kg / m³)



NEUERO Rehusiilot NLM

Täysin galvanoitu siilorakenne: profiloitu seinälevy, sinkityt kiinnitystarvikkeet, pohjakartion kulma 67 °, purkaukko 440mm, pohjan korkeus 840mm, tarkistusikkuna kartiossa, tuuletusputkella DN150. Siilot soveltuvat ulko- ja sisäkäyttöön. Korkeudet: 5,8 m – 12,96 m Tilavuudet: 8,1m³ - 53,3 m

NEUERO Spiraalikuljettimet FS

Jauhetun viljan, viljan tai pellettien kuljetukseen. Kapasiteetti: 500-2,600 kg / h, Vaihdemoottori: 0,75 -1,1 kW.

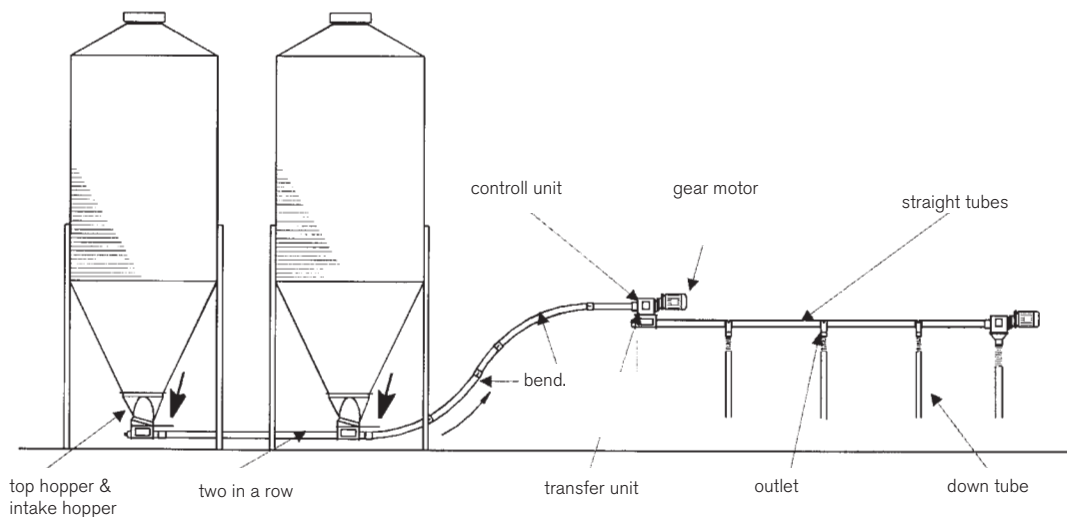



NEUERO ilmastuskartio uusiin tai olemassa oleviin viljasiiiloihin.

Kartiot voidaan toimittaa siiiloihin halkaisialtaan 3,58-6,26 m. Rei'itetty kartio takaa optimaalisen ilmanvaihdon koko pinnalle. Kartio voidaan asentaa uusiin ja myös olemassa oleviin siiiloihin myös eri merkkeihin. Kartio voidaan asentaa kahteen korkeuteen niin, että tyhjennys tapahtuu joko vaakaruuvilla kartion alta tai perinteisesti siiilon seinämään sijoitettavalla ruuvilla.



NEUERO Tuuletuspuhallin

Galvanoitu, kahvalla ja pyörillä.

Puhallin varustettu moottorin ON / OFF- suojakytkimellä sekä CEE-pistokkeella.

Typ	Motor kW	Bellüftungsanschluss Ø = mm	Luftleistung m³/h Druck Pa stat.	Ventilator Drehzahl min-1
BG 80	4	150	3.200/500	2.900
NV 11	1,1	150	2.000/920	2.900
NV 30	3	310	4.000/1.180	2.900
NV 35	4	310	5.000/1.200	2.900
NV 55 S	5,5	310	7.000/2.100	2.900
NV 75 HD	7,5	310	6.000/3.000	2.900
NV 75 HD	7,5	500	8.000/2.000	2.900



NEUERO ilmastusputki

- ◆ rei'itetty pääty suojuus
- ◆ Viljakasan korkeus 5 m asti
- ◆ sopii tasovarastoinnin tuuletukseen.
- ◆ tiivistysmekanismi putkissa
- ◆ helposti pidennettävä teleskooppiputki
- ◆ 1,5 mm reijitys, soveltuu myös rypsilille
- ◆ mukana 0,5 m pidennysosa seinäpinojen ilmastukseen



NEUERO teleskooppivartinen ilmastussauva -

Viljakasan tuulettamiseen ja lämpenemisen ehkäisyyn. Työnä sauva viljaan, käännä kahvoista ja kuuma ilma vapautuu viljasta – Vastinetta rahoillesi!

Gebrauchsmusterschutz
Aktenzeichen 20 2005 017 396.7 und
Aktenzeichen 20 2005 017 395.5



NEUERO siilokuivuri -kuivaa ja varastoi viljasi-

- ◆ tehokas kuivaus jopa 200 t / vrk
- ◆ varastointikapasiteetti yhteensä 104 t - 740 t
- ◆ varustettu ATEX-standardilla (räjähdysvaarallisten tilojen tilaluokitus)
- ◆ monipuolinen käyttää eri tuotantoyksiköissä
- ◆ helppo asennus
- ◆ ekologinen: bioenergian käyttö mahdollista.



NEUERO Jatkuvatoiminenkuivuri NDT

- ◆ Kuivausteho max. 150 t / h
- ◆ innovatiiviset ja taloudelliset lämmitys-systeemit paine- ja alipaine järjestelmällä, edullisinkustannuksin.
- ◆ modulaarinen rakennuspalikka periaate, nopeaan ja mutkattomaan kokoonpanon.
- ◆ nykyaikainen PLC-ohjausjärjestelmä helppoon ja luotettavaan käyttöön.



NEUERO Ilmanlämmitin

- ◆ Öljy- ja kaasukäyttöinen
- ◆ Suora tai epäsuora lämmitysmenetelmä
- ◆ Suora lämmityskapasiteetti max. 375-2500 kW
- ◆ Epäsuora lämmityskapasiteetti 93-2000 kW

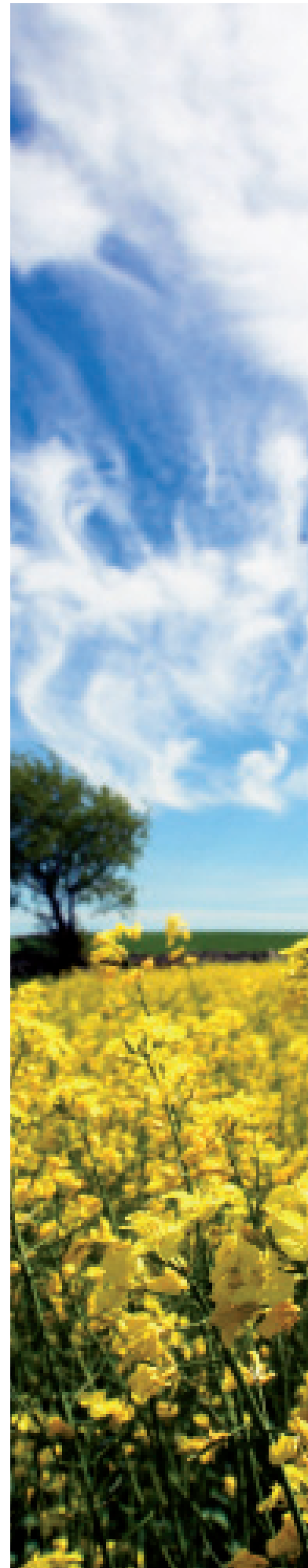



made in Germany

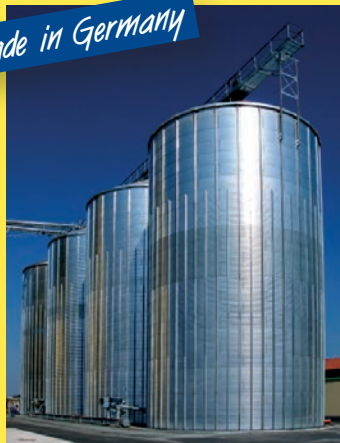

NEUERO siilot ulko- ja sisäkäyttöön, malli NL

Kaikki osat 100 % galvanoitua terästä.
Siilon halkaisija 1,79 - 19,66 m,
tilavuus 5000 t (780 kg / m³) asti

- ◆ Helppo ja nopea asentaa
- ◆ vakaa ja kestävä rakenne
- ◆ Saksalainen laatutuote

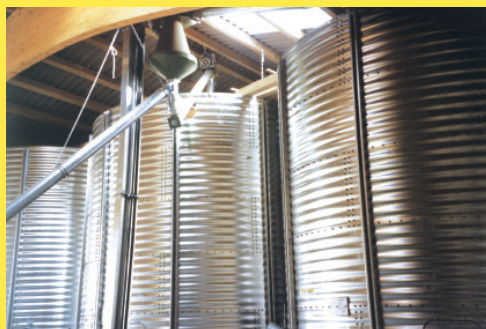

NEUERO Siilot sisäkäyttöön NLI

Kaikki osat 100% galvanoitua terästä,
siilon halkaisija 1,79 – 6,26 m.
Tilavuus max. 180 t (780 kg / m³) asti.

- ◆ Helppo ja nopea asentaa
- ◆ vakaa ja kestävä rakenne
- ◆ Saksalainen laatutuote



NEUERO Kartiopohjaisetsiilot ulko- ja sisäkäyttöön, Malli NLT

Kaikki osat 100% galvanoitua terästä, siilon halkaisija 1,79 - 5,36 m. Kapasiteetti 150 t (780 kg / m³) asti, mukaanluettuna täyttösuppilon sisältö. Suppilon seinämän kulma 36 tai 45 °.

- ◆ Helppo ja nopea asentaa
- ◆ vakaa ja kestävä rakenne
- ◆ Saksalainen laatutuote



NEUERO Neliösiilot sisäkäyttöön

NEUERO neliösiilot sopivat erityisesti rakennuksiin, joissa halutaan hukkatilan määrää minimoida. Soluihin voi asentaa suppilopohjan tai ilmastuslattian, jolloin tyhjennys voidaan suorittaa pneumaattisesti.

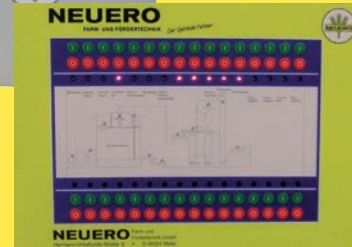

NEUERO Easy-/ Manus ohjauslaite viljajärjestelmien ohjaukseen

Easy-/Manus on joustava ohjauslaite enintään neljän viljakomponentin jauhamiseen neljässä säilössä.

- ◆ valaistu LCD-näyttö
- ◆ kello ja ampeerimittari LCD-näyttöllä
- ◆ 4 ohjelmoitavaa ulostuloa
- ◆ laajennettavissa kymmeneen ulostuloon

Easy-/Manus laitteella on suuri näyttöpäätte, jossa 32 valmiiksi kohokuvioitua kaksoispainallus näppäintä. Näppeitten kahdeksikko-astelema poistaa virhepainallukset. Kaksoispainallus näppäimet on sijoitettu kahteen pölyltäsuojattuun riviin kummasakin 16 näppäintä. Jokaisella näppäimellä LED merkkivalo. Voidaan asentaa myös jälkiasennuksena olemassa olevaan hallintajärjestelmään.



NEUERO Puupellettien varastointi ja tuotanto järjestelmät

Suunnittelemme ja toimitamme tuotantoyksiköjä puupelletti järjestelmiin. Keskitymme kuljettimiin sekä seulan puhdistus- ja varastointi mahdollisuuksiin.

Silojen tyhjennykseen suosittelemme automaattisesti toimivia lakaisuruuveja



Hihnakuvain, malli NBT

Hihnakuvainta käytetään tuotannossa, jossa lämpöenergia on merkittävässä roolissa esim. biokaasutuotanto. Hihnakuvain (hinnan koko 2,3 x 12m) soveltuu ihanteellisesti mm. mädätysjäätännöksen, puuhakkeen, viljan, maissin, säilörehun kuivaamiseen. Hihnakuvaimen hyödyt biokaasutuotannossa:

- ◆ Lämpöenergian hyödyllinen ja taloudellinen käyttäminen
- ◆ Erinomaiset peltolannoitteen tuotannon mahdollisuudet
- ◆ Kuivattu mädätysjäätännös säästää kuljetuskustannuksia ja vie vähemmän varastointitilaa



Tuotantosi tarpeet määrittävät suunnan.

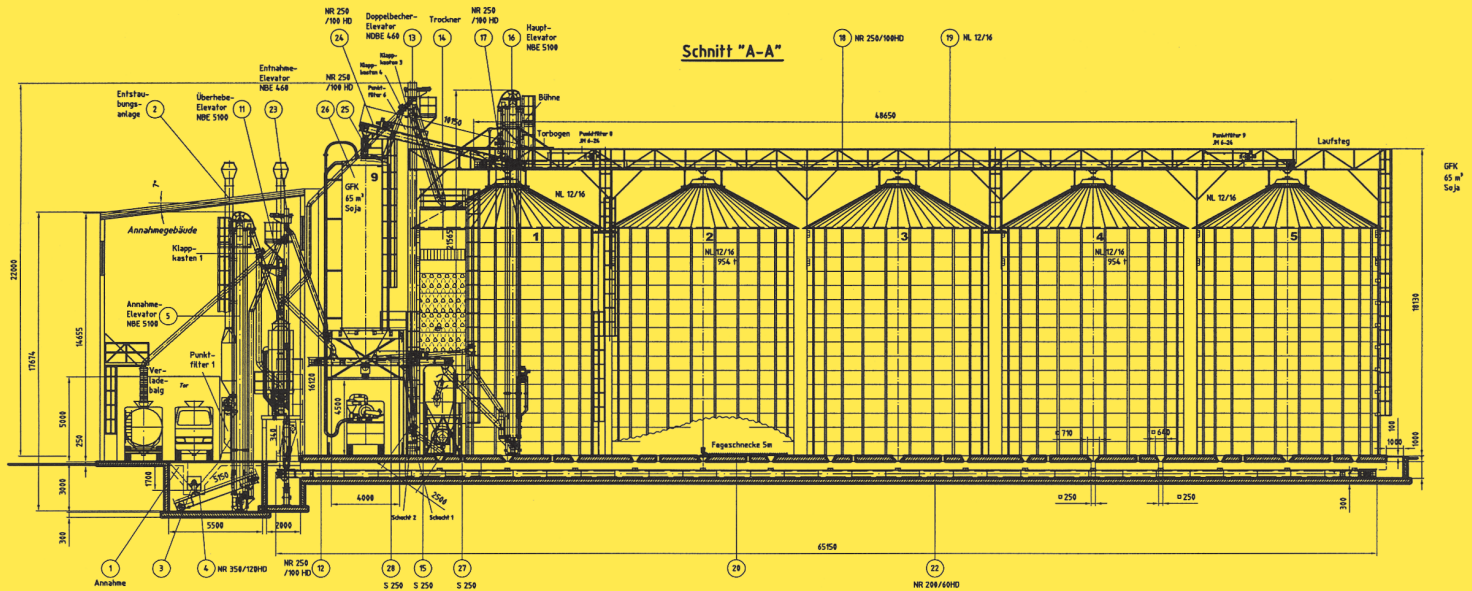

Neuvonta ja suunnittelu

Arvostamme vaatimuksiasi! Ammattitaitoinen tiimimme on käytettävissäsi tuotannon suunnittelussa. Suunnittelemme ratkaisuvaihtoehdot ja teemme kaiken tarvittaessa „avaimet käteen“ -periaatteella. Voit luottaa asiantuntemukseemme! Onko sinulla erityisiä toiveita? Teemme mielellämme sinulle tarjouksen!

Tuotekehitys ja asennus

NEUEROlla on monivuotinen kokemus ja tietotaito viljankuljetus ja -säilytysjärjestelmien valmistamisesta. Suunnittelemme ja valmistamme kaikki tarvittavat komponentit: yksittäisistä kuljettimista vaativiin tehdasjärjestelmiin. Innovaatio ja huippulaatu – näistä meidät tunnetaan. Nykyaikainen 3D-CAD suunnittelu, jatkuva laadunvalvonta ja vakiotuotteidemme kehitys sekä erikoismallit, takavaat korkeatasoisen tuotevalikoiman.

Tuotanto

Omatuotantomme takaa lyhyet toimitusajat. Tuotantomme on nykyaikaista ja korkeatasoista kaikilla toimipaikoillamme. Yksilölliset ratkaisut ovat nopeasti toteutettavissa motivoituneen ja ammattitaitoisen henkilöstömme toimesta.

Huoltopalvelut

Ongelmatilanteissa olemme aina tavoiteltavissa ja palveluvalttiina myös virka-ajan ulkopuolella. Teemme tuotteet pääosin itse ja siten olemme nopea ja luotettava varaosien ja komponenttien toimittaja.



Tietoja yrityksestä

Yksittäisistä komponenteista vaativiin tuotantojärjestelmiin: Yrityksessämme toimii 70 pätevää työntekijää. Tuotanto-, varastointi- ja lastausalueen pinta-ala on yli 10.000 m². Meillä on valmius suunnitella, valmistaa, koota ja toimittaa valmiiksi kasattuja järjestelmiä. Täytämme toiveesi. Tarjoamme innovatiivisia ratkaisuja, suunnittelemme ja nykyaikaistamme tuotantojärjestelmäsi.

Sinun etusi

- ◆ kaikki yhdeltä toimittajalta
- ◆ ratkaisut yksilöitynä työnä
- ◆ joustava ja monipuolinen valikoima
- ◆ komponenttien ja varaosien nopea saatavuus

Tuotteemme

NEUERO Farm-und Fördertechnik on useita vuosikymmeniä toiminut asiantuntevana kumppanina asiakkailleen tarjoten joustavia, yksilöllisiä ratkaisuja:

- ◆ varastointisiilot 7.500 t asti eri materiaaleille
- ◆ tuuletusjärjestelmät siiloihin ja tasovarastointiin
- ◆ vaaka- ja pystysuuntaiset kuljettimet jopa 250 tn/h.
- ◆ pneumaattiset kuljetinjärjestelmät jopa 37 tn / h.
- ◆ kuivausyksiköt jopa 150 tn / h
- ◆ ilmanlämmittimet ja lämmönvaihtimet
- ◆ puhdistuslaitteet, seulojen puhdistimet ja ilman erottimet
- ◆ Valssimyllyt & sekoittimet
- ◆ kytkentäkaapit ja elektroniset ohjausjärjestelmät rypsiöljyntuottamiseen ja hakkeen kuivaamiseen liittyvät laitteet
- ◆ ja paljon muuta ...

Vaihtoehtoisten sovellusten määrä on lähes rajaton.

Onko kysyttävää? Ota välittömästi yhteyttä jälleenmyyjäsi