

Kuivikeseparaattori KKS 26

Tehoa ammattikäyttöön

Ihanteellinen karjatiloilille ja pienille biokaasulaitoksille

Suorituskyky:

- Läpivirtaus: 5 -15 m³/h
- Nopeusalue: 10 - 38 r/min
- Sähkömoottorin teho: 5.5 kW
- Kuiva-aine max. 35 %

Tehokkuutta separointiin:

- Maatilat
- Biokaasulaitokset
- Kunnalliset jätevedenpuhdistamot
- Teollisuusyritykset
- Elintarviketeollisuus
- Tislaamot

Edut:

- Prosessien yksinkertaistaminen ja optimointi (esimerkiksi BGA:t, teollisuus)
- Logistiikka edut
- Varastotilan vähentäminen jopa 25%
- ravinteiden (neste/kiinteäaines) kohdennettu käyttö
- Kaupalliset tuotteet: kuivapelletit

Rakenne:

- Kaikki osat ruostumatonta terästä 1.4301
- Kestävä ja vahva voimansiirto – valmistaja Getriebebau NORD GmbH & Co. KG
- Pumppuyksikön on valmistanut NETZSCH Pumpen & Systeme GmbH
- Painerengas ja -kartio erittäin kulutusta kestäviä (70 HRC)
- Huoltovapaa, varustettu Lincolnin keskusvoitelupumpulla
- Seula, jossa on erityinen, optimoitu profiili erikokoisilla aukoilla (0,25 mm, 0,5 mm, 0,75 mm, 1 mm)

KKS 26



Optimoitu profiili

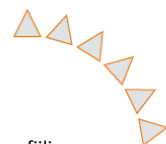

Tavanomainen profiili

Moosbauer-Separator GmbH & Co. KG **Geschäftsführer** Josef Moosbauer

Sitz Willenbach 23, 84367 Reut, Deutschland **Telefon** +49 8572 969066 **Fax** +49 8572 968553 **Mobil** +49 7814243

Email info@moosbauer-separator.de **Web** www.moosbauer-separator.de

Maahantuoja: Agrok Oy info@agrok.fi



www.moosbauer-separator.de

moosbauer
separator

- 1 Kestävä voimansiirto – valmistaja Getriebebau NORD GmbH & Co. KG.
- 2 Pikalukot päätylaipassa helpottavat seulan ja ruuvin irrottamisen ilman työkaluja.
- 3 Avarat sisäänmenoputket valmistettu ruostumattomasta teräksestä.
- 4 Seulakori ja epäkeskoruuvi kuvattuna.
- 5 Turvalaippa erottaa käyttöyksikön (sähkömoottori, vaihteisto ja päalaakeri) pumppuyksiköstä.
- 6 Ohjausyksikkö laitekaapissa sisältää keskitetyt toiminnot ja seulanpuhdistusautomaation valmiiksi kaapeloituna.
- 7 Suuret huoltoluukut mahdollistavat puristusyksikön optimaalisen valvonnan ja puhdistuksen.

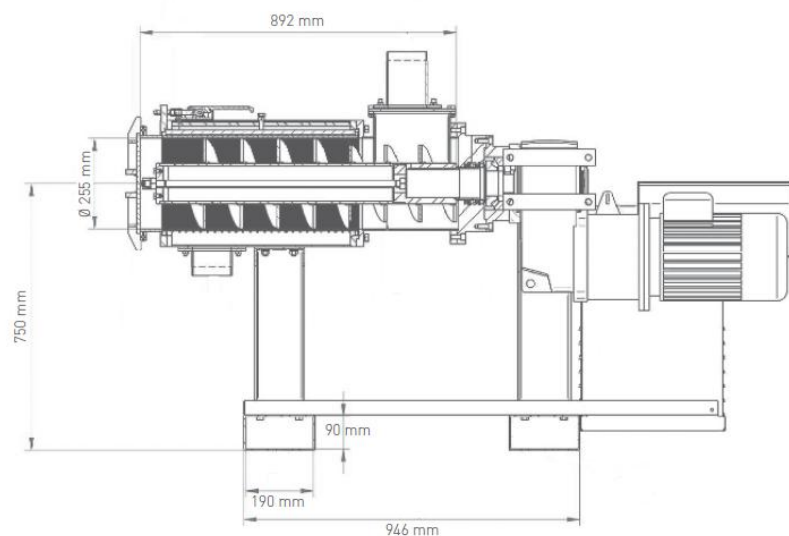
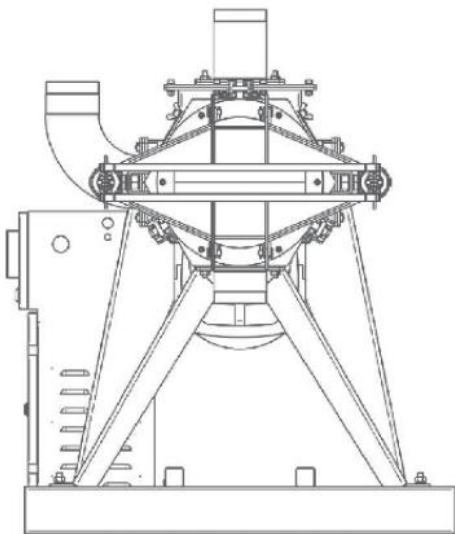

SÄÄSTÄ JOPA 50% KÄYTTÖKULUISSA!

KKS- huolto-ohjelma: Ruuvipuristin voidaan pinnoittaa uudelleen. Mittatarkan ruuvin ansiosta seulakoria voidaan käyttää kahdesti.